

Sandkasten 180 x 180 cm

aus Palisaden ca. Ø 70 mm

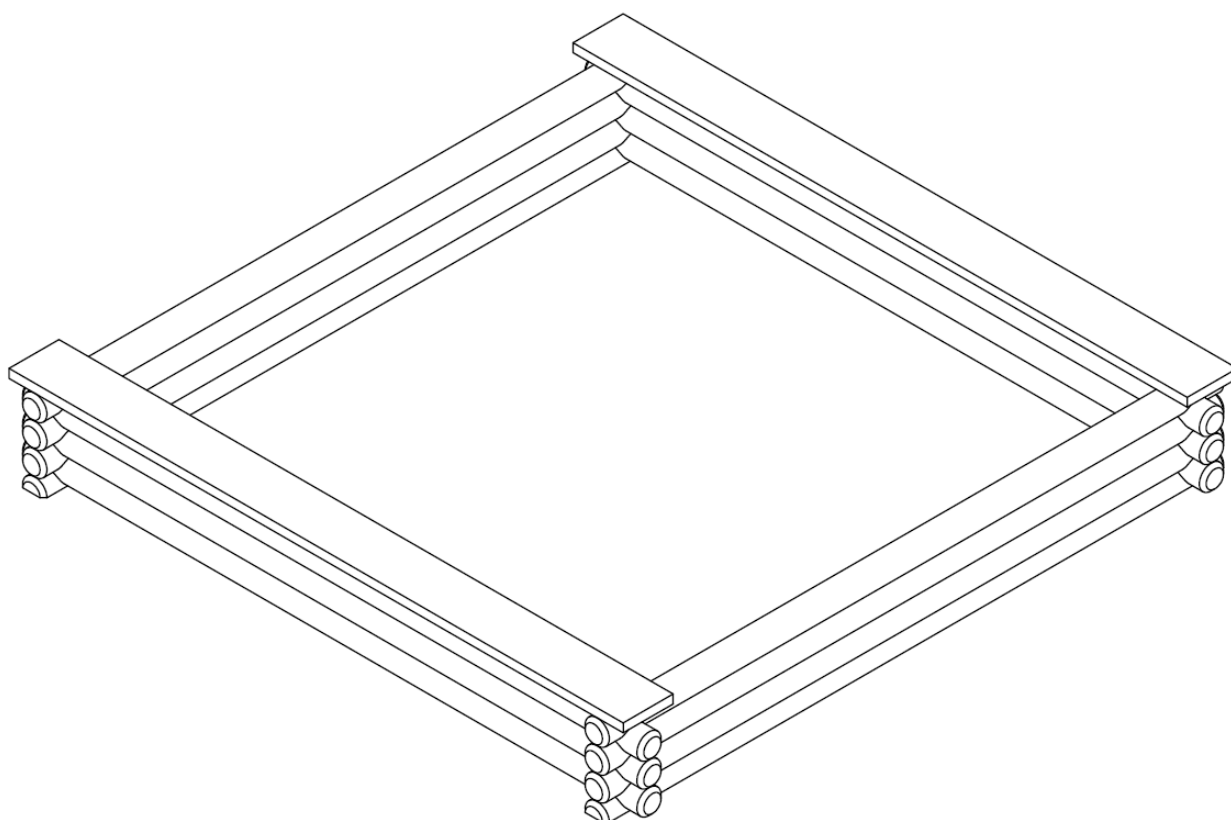

Der Artikel ist aufgrund der Normen EVS-EN 71-1 zertifiziert worden (Richtlinie 2009/48/EG und 88/378/EWG).



DE

Vor dem Aufbau ist der Bausatz auf Vollständigkeit und Richtigkeit zu kontrollieren. Bei einer Zwischenlagerung vor dem Aufbau darf das Holz nicht luftdicht verpackt oder in einem geschlossenen Raum ohne ausreichende Belüftung gelagert werden, da es durch natürliche Holzfeuchte schnell zu Schimmelbefall oder Stockflecken kommen kann.

Um das Vergrauen und die Rissbildung des Holzes zu minimieren empfehlen wir, das Holz mit einem Schutzanstrich (offenporige Lasur) zu versehen. Alle Masse sind ca.-Masse. Technische Änderungen vorbehalten. Grundsätzlich wird jede akzeptierte Reklamation nur mit der Zusendung von neuen Teilen erledigt und nicht finanziell abgegolten. Fehlerhafte Teile, die bereits verbaut oder gestrichen wurden, sind vom Umtausch ausgeschlossen. Es besteht kein Anspruch auf die Erstattung von weitergehenden Folgekosten wie z.B. Montage- oder Materialkosten (Farben usw.).

Warnung!

- **Sandkasten für Kinder ist nur Nutzung durch Kinder im Alter von 3 bis 14 Jahren und zwar nur unter der Aufsicht von Erwachsenen vorgesehen.**
- **Erstickungsgefahr. Für Kinder im Alter unter 3 Jahren ist die Nutzung des Sandkastens verboten.**
- **Der Sandkasten ist nur zur Nutzung in Privathaushalten im Freien vorgesehen.**

NB! Ohne Genehmigung des Herstellers DARF die Konstruktion NICHT geändert werden. Diese Anleitung muss unbedingt sorgfältig aufbewahrt werden, um späteren Streitigkeiten vorzubeugen.

Zu Ihrer Information!

Holz als Naturmaterial ist gegenüber den Änderungen der Umgebung empfindlich. Änderungen der Temperatur und der Witterungsverhältnisse können Risse im Holz und Verformungen des Holzes verursachen, insbesondere bei maschinengefrästen Holzprodukten. Dies wirkt sich aber in der Regel nicht auf die Festigkeit des Holzes aus.

